

Conçu selon le standard LGA
 Ecartement suivant DIN 3202-F6
 Brides et perçage ISO 7005-2 (ISO PN 10), et EN 1092-2

Utilisation:

Eau et eaux usées température maximum 70°C

Tests:

Suivant NFE 29-311 (ISO 5208):

Siège: 1,1 x PN
 Corps: 1,5 x PN

Test à basse pression conformément au standard LGA

Option:

Boule en polyuréthane pour application particulière

Certifications:

Le revêtement époxy est certifié conforme à l'arrêté du 29 Mai 1997

Matériaux:

Corps, couvercle	Fonte à graphite sphéroïdal, EN-GJS 500 - 7 suivant EN 1563, équivalent GGG-50 DIN 1693
Revêtement intérieur et extérieur	Epoxy par poudrage électrostatique suivant DIN 30677
Joint de couvercle	Caoutchouc NBR
Boule	DN 32-100: Aluminium surmoulée NBR DN 125-400: Fonte grise, EN-GJL 250, suivant EN 1561, DIN 1691, surmoulée NBR
Boulonnerie	Acier Inox, A2



Conçu selon le standard LGA
 Ecartement suivant DIN 3202-F6
 Brides et perçage ISO 7005-2 (ISO PN 10), et EN 1092-2

Tableau des composants

- 1. Couvercle
- 2. Boulonnerie
- 3. Joint de couvercle
- 4. Corps
- 5. Boule

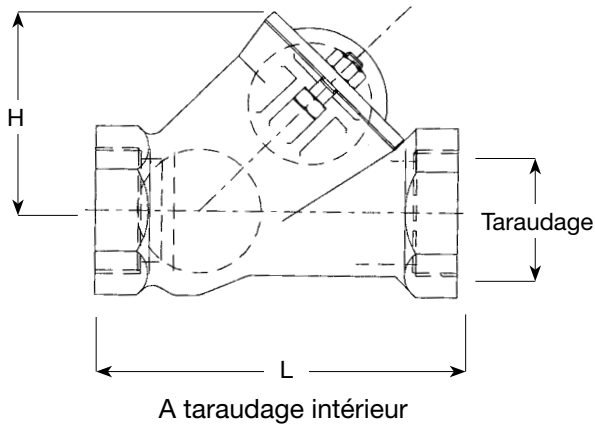
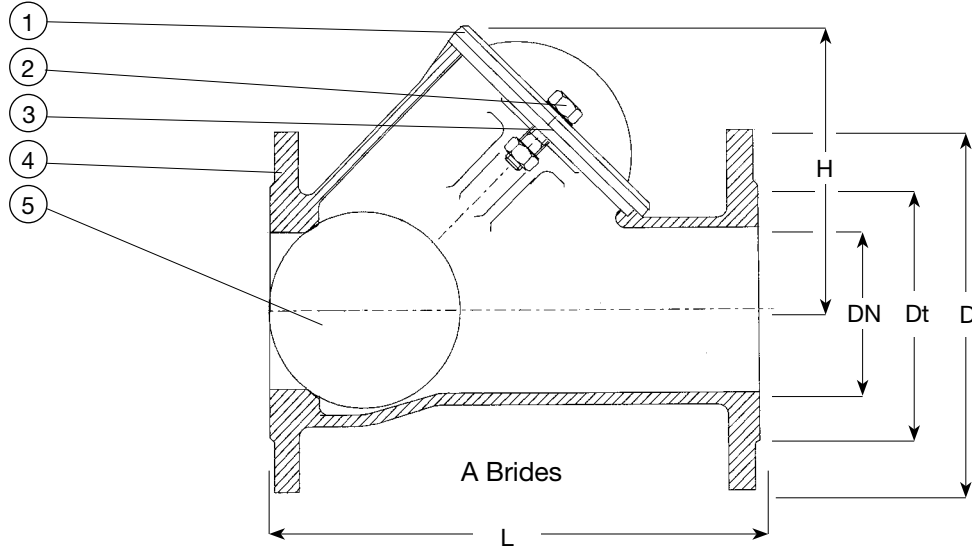

-Le design-breveté réduit considérablement la perte de charge

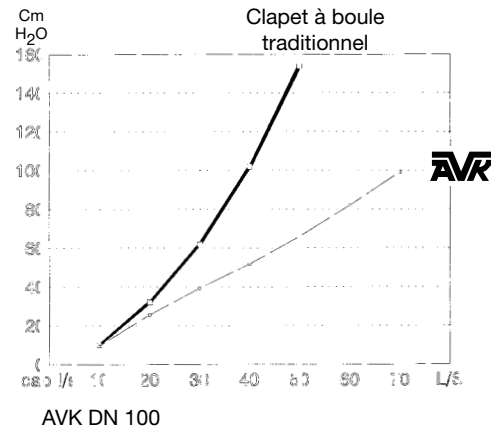

AVK réf.	DN	Taraudage	L mm	Dt mm	D mm	H mm	D boule mm	Poids kg
53-032-300007*	32	1 1/4"	140	-	-	83	48	2,0
53-040-300007*	40	1 1/2"	140	-	-	83	48	2,0
53-050-300007*	50	2"	180	-	-	101	60	3,0
53-050-351007	50		200	98	165	101	60	7,5
53-065-351007	65		230	118	185	148	95	12,0
53-080-351007	80		260	133	200	148	95	13,0
53-100-351007	100		300	159	220	182	120	18,0
53-125-351007	125		350	183	250	251	175	30,5
53-150-351007	150		400	209	285	251	175	37,5
53-200-351007	200		500	268	340	333	240	70,0
53-250-351007	250		600	319	400	406	300	128,0
53-300-351007	300		700	367	455	480	360	187,0
53-350-351007	350		800	427	505	571	420	300,0
53-400-351007	400		900	482	565	657	480	410,0

* Avec taraudage intérieur