

Adduction d'eau potable

Protection incendie

Poteau d'incendie incongelable à prises apparentes conforme aux normes NF S 61-213/CN et NF EN 14384 possédant le marquage CE. Grande résistance aux intempéries grâce au revêtement époxy et polyester des parties non enterrées. Vidange automatique à bille prévenant l'écoulement. Fût supérieur et coude à patin orientables 360°

Description produit:

Poteau d'incendie incongelable et renversable à prises apparentes destiné à une utilisation avec de l'eau potable ou eau brute non chargée pour réseaux surpressés.

Normes:

- Perçage suivant EN1092-2 (ISO 7005-2), PN 10/16
- Conforme aux normes NF S 61-213/CN et NF EN 14384
- Perçage des brides de raccordement suivant norme EN 1092-2 : ISO PN 10/16
- Raccords symétriques suivant NF S 61-703, et bouchons munis de chaînette en Inox
- Joints EPDM suivant NF EN 681-1
- Coude selon EN 545
- Marquage CE
- Conception suivant EN 1074-6:2008
- Tous les matériaux en contact avec l'eau sont certifiés conformes à l'arrêté du 29 mai 1997
- ACS

Épreuves :

- Épreuve hydraulique suivant norme NF EN-1074-1 : siège 18 bar - corps : 25 bar
- Temps de vidange 7 minutes
- Volume d'eau retenu 1 ml

Caractéristiques:

- PFA 16 bar
- Sens de fermeture FSH
- Manœuvre par carré 30 x 30
- Grande résistance aux intempéries : revêtement époxy intérieur/extérieur des pièces, complétée par une couche polyester pour les pièces exposées aux UV
- Système de vidange automatique à bille plus carter de protection en polymère
- Clapet et vidange sont situés au niveau du coude à patin pour une cote hors gel optimale
- Fût supérieur et coude à patin orientables 360°
- Livré avec chaussette de protection pour éviter salissures et projections lors de l'installation
- En option : culot droit, modèles courts, modèles allongés, autres raccords de sortie
- Grande résistance aux intempéries : revêtement époxy intérieur / extérieur des pièces complétée par une couche polyester pour les pièces exposées aux UV.

Accessoires:

- Esse de réglage 712/7520
- Vanne de sectionnement 02/75
- Clé coudée 78/709
- Manchette BB 712/48201
- Allonge 04/35
- BAC Fixe 80/25



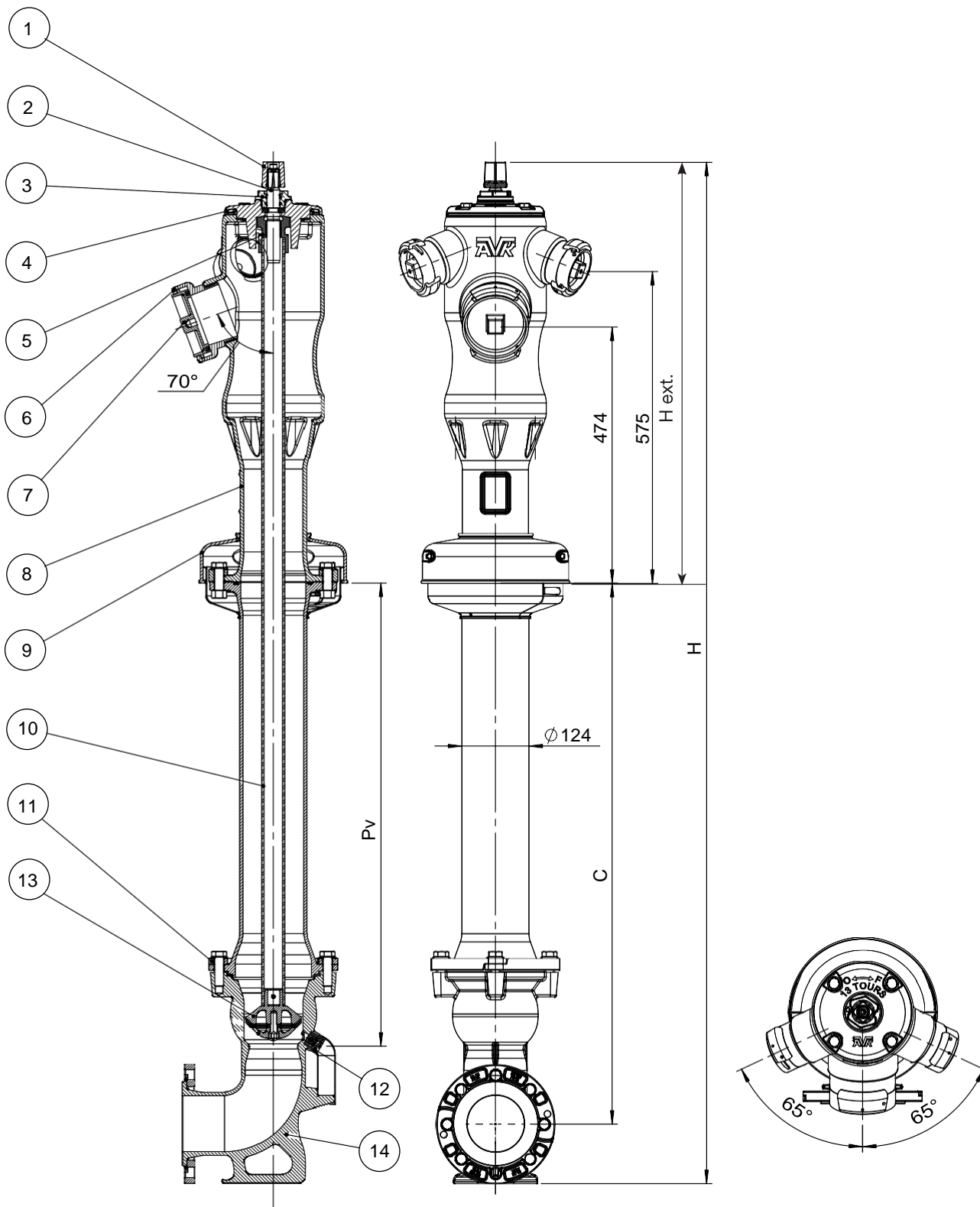

Liste des composants

1	Carré de manœuvre	Fonte Ductile EN GJS 500-7 suivant EN1563, revêtement Époxy int./ext. + Polyester extérieur
2	Vis de manœuvre	Acier Inoxydable suivant EN 10088-1
3	Écrou garniture	Laiton suivant EN 12164
4	Chapeau	Fonte Ductile EN GJS 500-7 suivant EN1563, revêtement Époxy int./ext. + Polyester extérieur
5	Écrou de manœuvre	Laiton suivant EN 12164
6	Raccord	Cupro Aluminium, revêtement Époxy int./ext. + Polyester extérieur
7	Bouchon	Cupro Aluminium, revêtement Époxy int./ext. + Polyester extérieur
8	Fût supérieur	Fonte Ductile EN GJS 500-7 suivant EN1563, revêtement Époxy int./ext. + Polyester extérieur
9	1/2 enjoliveurs	Fonte Ductile EN GJS 500-7 suivant EN1563, revêtement Époxy int./ext. + Polyester extérieur
10	Tube de manœuvre	Acier Inoxydable 316
11	1/2 brides	Fonte Ductile EN GJS 500-7 suivant EN1563, revêtement Époxy intérieur et extérieur
12	Vidange automatique à bille	Laiton
13	Kit clapet inclus :	
	Porte clapet	Fonte Ductile EN GJS 500-7 suivant EN1563, revêtement Époxy intérieur et extérieur
	Clapet	Caoutchouc EPDM
	Anti Bélier	Fonte Ductile EN GJS 500-7 suivant EN1563, revêtement Époxy intérieur et extérieur
14	Coude à patin	Fonte Ductile EN GJS 500-7 suivant EN1563, revêtement Époxy intérieur et extérieur

La liste des composants peut être remplacée par des composants équivalents ou de catégorie supérieure

Référence n° et dimensions:

Référence AVK n°	DN	H3	Poids approx.
	mm	mm	kg
78-100-7180-12178	100	1000	70